



VENTO Expert Duo A30-1 Pro

Комнатные вентиляционные установки с регенерацией энергии

- Производительность в режиме регенерации: 10
- Уровень звукового давления LpA на расстоянии 3 м: 34
- Уровень звукового давления LpA на расстоянии 1 м : 43
- Тип рекуператора: Реверсивный
- Шумоизоляция
- Тип двигателя: ЕС
- Управление: Пульт ДУ
- Материал корпуса: Пластик
- Датчик влажности: Опциональный
- Датчик CO2: Опциональный
- Датчик VOC: Опциональный
- Датчик PM2.5: Опциональный

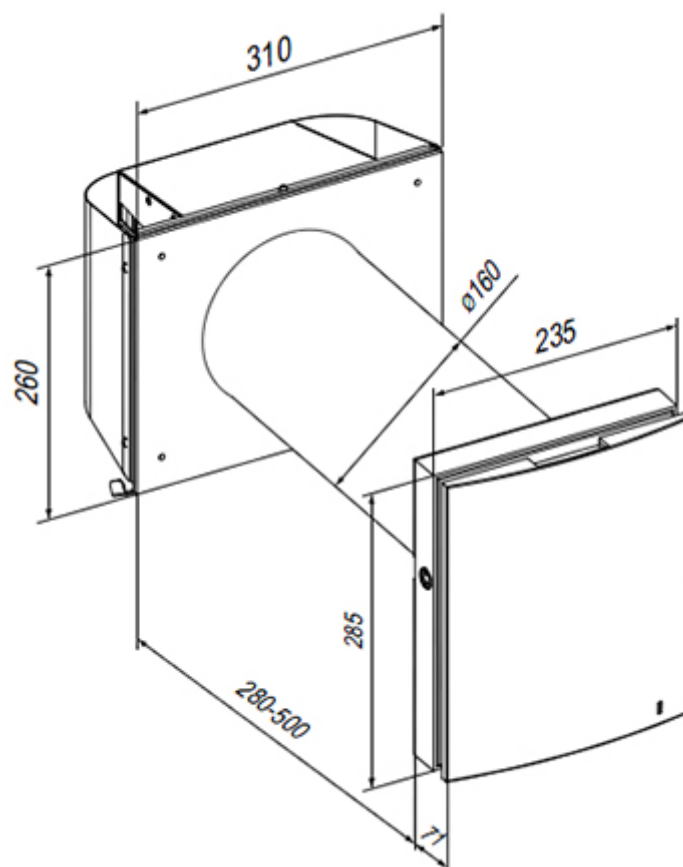

	Единица измерения	VENTO Expert Duo A30-1 Pro		
Скорость	-	3		
Минимальное напряжение питания	В	100		
Максимальное напряжение питания	В	240		
Частота сети питания	Гц	50/60		
Номинальная мощность	Вт	2.00	3.70	6.40
Максимальный ток	А	0.027	0.043	0.067
Производительность в режиме вентиляции	м ³ /час	10		
Производительность в режиме регенерации	м ³ /час	10		
Уровень звукового давления LpA на расстоянии 3 м	дБ(А)	24	31	34
Уровень звукового давления LpA на расстоянии 1 м	дБ(А)	33	40	43
Эффективность рекуперации, макс	%	85		
Тип рекуператора	-	Реверсивный		
Максимальная температура перемещаемого воздуха	°С	40		
Минимальная температура перемещаемого воздуха	°С	-15		
Минимальная температура окружающего воздуха	°С	1		
Максимальная температура окружающего воздуха	°С	40		
Максимальна вологість повітря, що оточує	%	65		
Класс защиты	-	IP24		

Размеры



Аксессуары

Датчики CO2

Наименование	Фото	Описание
CD-1		Датчики CO2
CD-2		Датчики CO2