

KOMFORT EC DBE 900-E L S21 DTV

Подвесные приточно-вытяжные установки с рекуперацией тепла



- Потребляемая мощность электрического догрева: 3300
- Максимальный расход воздуха: 1030
- Уровень звукового давления LpA на расстоянии 3 м: 33
- Тип рекуператора: Противоточный
- Фильтр вытяжной: G4
- Фильтр приточный: G4 (опция: F7)
- Шумоизоляция
- Тип двигателя: EC
- Энтальпийный рекуператор
- Байпас: Автоматический
- Догрев: Электрический
- Преднагрев: Опциональный
- BMS протокол: ModBus
- Управление: Смартфон
- Материал корпуса: Оцинкованная сталь
- Датчик влажности: Опциональный
- Датчик CO2: Опциональный
- Датчик VOC: Опциональный
- Датчик PM2.5: Опциональный

	Единица измерения	KOMFORT EC DBE 900-E L S21 DTV
Размер подключаемого воздуховода	мм	250
Скорость	-	1
Фазность	-	1
Минимальное напряжение питания	В	230
Максимальное напряжение питания	В	230
Частота сети питания	Гц	50/60
Номинальная мощность	Вт	442
Потребляемая мощность электрического догрева	Вт	3300
Максимальный ток	А	17.4
Максимальный расход воздуха	м³/час	1030
Уровень звукового давления LpA на расстоянии 3 м	дБ(А)	33
Эффективность рекуперации, макс	%	85
Тип рекуператора	-	Противоточный
Материал рекуператора	-	Энтальпийный
Вес	кг	111
Фильтр вытяжной	-	G4

Фильтр приточный	-	G4 (опция: F7)
Максимальная температура перемещаемого воздуха	°C	40
Минимальная температура перемещаемого воздуха	°C	-25
Минимальная температура окружающего воздуха	°C	1
Максимальная температура окружающего воздуха	°C	40
Максимальна вологість повітря, що оточує	%	60
Класс защиты	-	IP22
Класс защиты привода	-	IP44

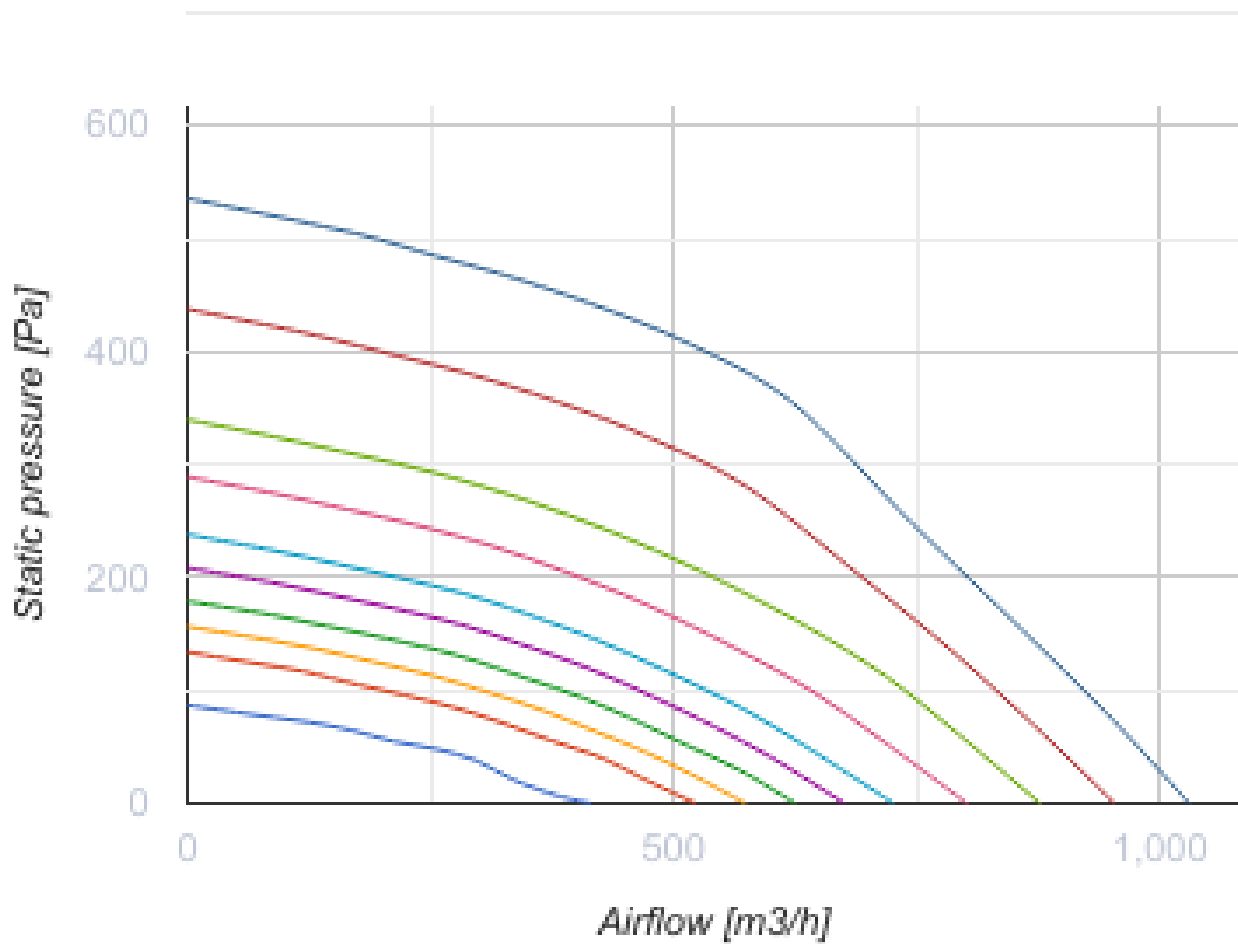

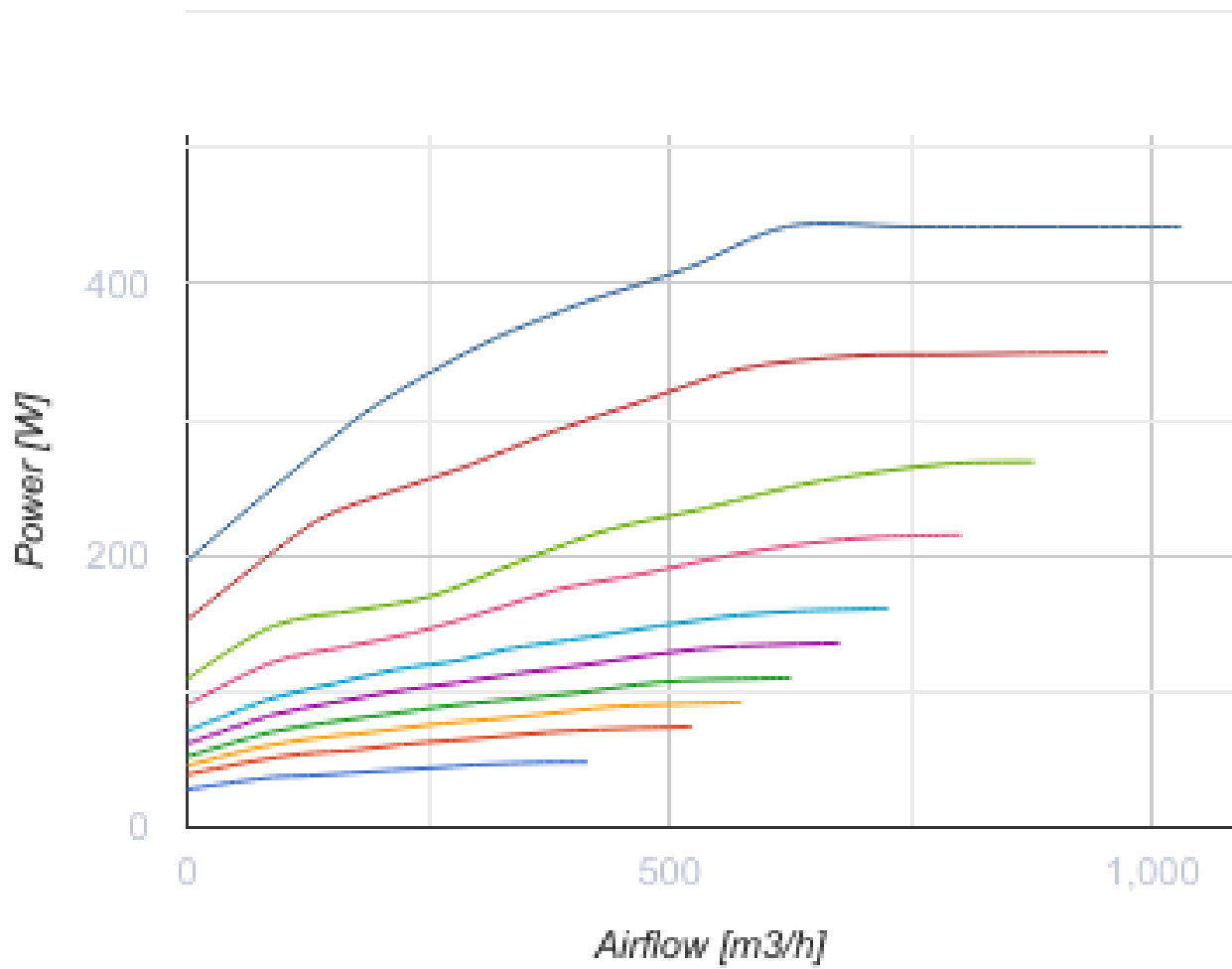

Размеры

Ø D	B	B1	H	L	L1
250	1351	1485	318	1349	1402

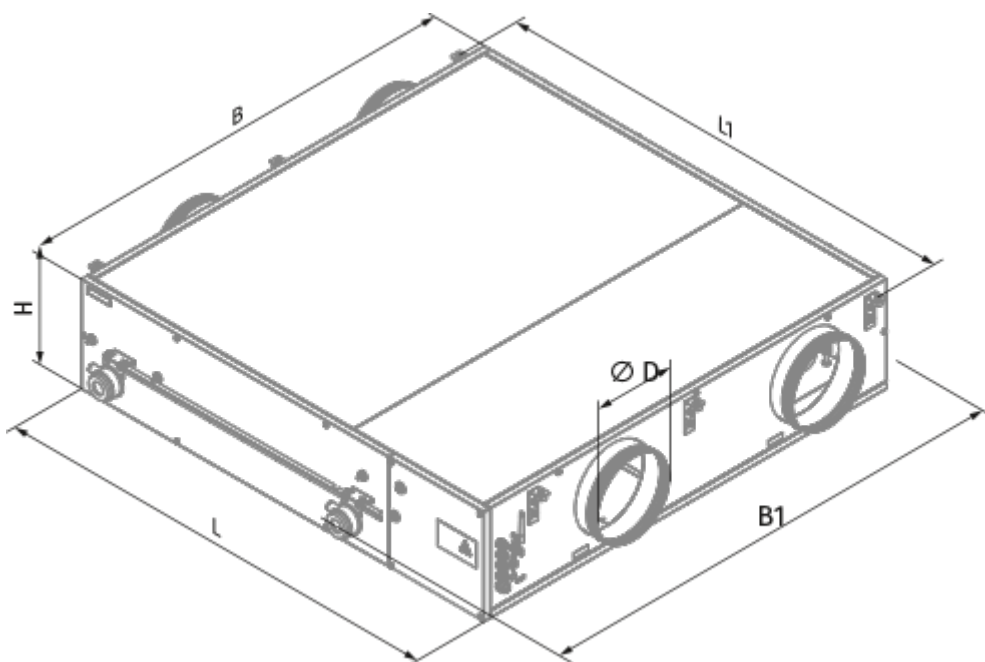



Аксессуары

Другие аксессуары

Наименование	Фото	Описание
FP 647x274x20 G4		Панельный фильтр G4

Панели управления



Наименование	Фото	Описание
S22		Панели управления
S22 Wi-Fi		Панели управления
		LCD-панель управления проводная

Датчики влажности

Наименование	Фото	Описание
--------------	------	----------

FS2		Датчик влажности
---------------------	---	------------------



Датчики CO2

Наименование	Фото	Описание
CD-1		Датчики CO2
CD-2		Датчики CO2

Электрические нагреватели

Наименование	Фото	Описание
EVH 250-1.2-1 S21 V.2		Канальные электрические нагреватели преднагрева для защиты рекуператора от обмерзания
EVH 250-2.0-1 S21 V.2		Канальные электрические нагреватели преднагрева для защиты рекуператора от обмерзания
EVH 250-3.0-1 S21 V.2		Канальные электрические нагреватели преднагрева для защиты рекуператора от обмерзания

Для круглых каналов

Наименование	Фото	Описание
SD 250/600		Шумоглушители для круглых каналов
SD 250/900		Шумоглушители для круглых каналов
SD 250/1200		Шумоглушители для круглых каналов

Для круглых каналов

Наименование	Фото	Описание
VRV 250		Обратные клапаны для круглых каналов

VKA 250		Заслонки для круглых каналов
-------------------------	---	------------------------------

Электроприводы

Наименование	Фото	Описание
Belimo TF230		Электроприводы