

ISO-RB EC 500

Шумоизолированные канальные центробежные вентиляторы



- Максимальный расход воздуха: 7145
- Уровень звукового давления LpA на расстоянии 3 м: 56
- Шумоизоляция
- Тип двигателя: EC
- Тип крыльчатки: Центробежный назад загнутые лопатки
- Материал корпуса: Алюминк
- Установка в любом положении

	Единица измерения	ISO-RB EC 500
Размер подключаемого воздуховода	мм	500
Скорость	-	1
Минимальное напряжение питания	V	200
Максимальное напряжение питания	V	277
Частота сети питания	Гц	50/60
Номинальная мощность	Вт	752
Максимальный ток	A	3.42
Максимальный расход воздуха	м ³ /час	7145
Уровень звукового давления LpA на расстоянии 3 м	дБ(A)	56
Вес	кг	86
Максимальная температура перемещаемого воздуха	°C	55
Минимальная температура перемещаемого воздуха	°C	-25
Класс защиты	-	IPX4
Класс защиты привода	-	IP54

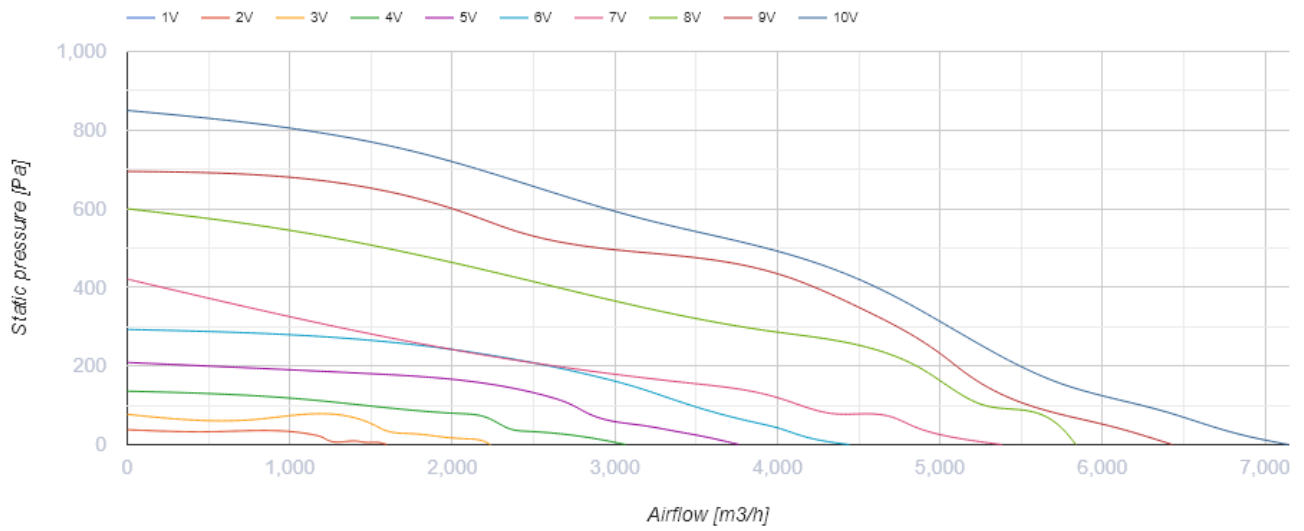

Размеры

ØD	B	B1	B2	H	L1	L2
499	1049	800	1146	660	1079	998

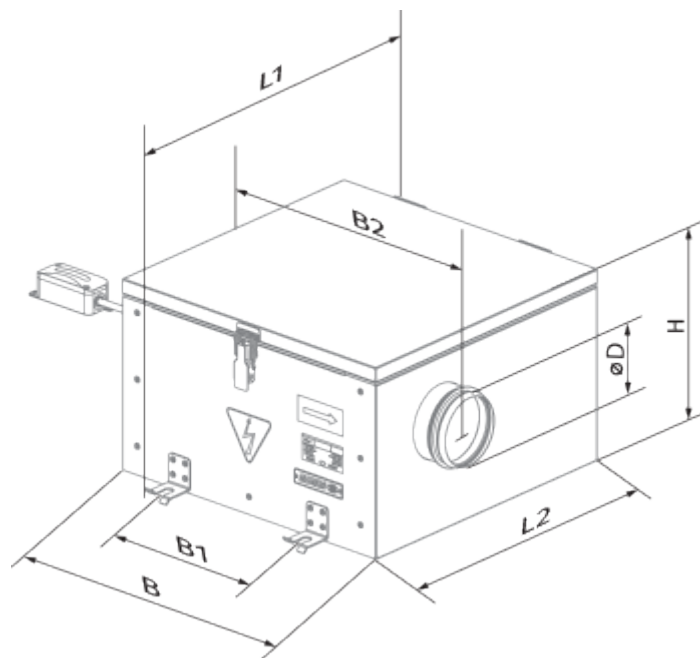

Экодизайн



Торговая марка	Blauberg
Модель	ISO-RB EC 500
Тип установки	Unidirectional
Тип привода	Integrated VSD
Тип теплообменника	Нет
Номинальный расход воздуха (м³/с)	1.201
Статическое давление при номинальном расходе воздуха (Па)	450
Максимальные внешние утечки (%)	2.7
Статическая эффективность (%)	74.2
Декларируемый тип вентиляционной единицы	NRVU UVU
Sound power level (дБ(А))	76
Эффективная мощность (кВт)	0.743

Аксессуары

Регуляторы скорости ЕС-двигателей

Наименование	Фото	Описание
CDT E/0-10		Регулятор скорости для ЕС-моторов

Датчики влажности

Наименование	Фото	Описание
TE / TI 1.5		Таймеры
HSE / HSI 1.5		Датчики
LSE / LSI 1.5		Датчики

[IRSE / IRSI 1.5](#)



Датчики