

## Ducto-U 150

Бесшумные осевые канальные вентиляторы с высокой производительностью для вытяжной или приточной вентиляции



- Максимальный расход воздуха: 335
- Уровень звукового давления LpA на расстоянии 3 м: 39
- Тип двигателя: АС
- Материал корпуса: Пластик
- Защита от обратной тяги: Обратный клапан

	Единица измерения	Ducto-U 150
Размер подключаемого воздуховода	мм	150
Скорость	-	1
Минимальное напряжение питания	В	220
Максимальное напряжение питания	В	240
Частота сети питания	Гц	50
Номинальная мощность	Вт	22
Максимальный ток	А	0.095
Максимальный расход воздуха	м <sup>3</sup> /час	335
Уровень звукового давления LpA на расстоянии 3 м	дБ(А)	39
Вес	кг	1.3
Минимальная температура окружающего воздуха	°С	1
Максимальная температура окружающего воздуха	°С	40
Класс защиты	-	IPX4

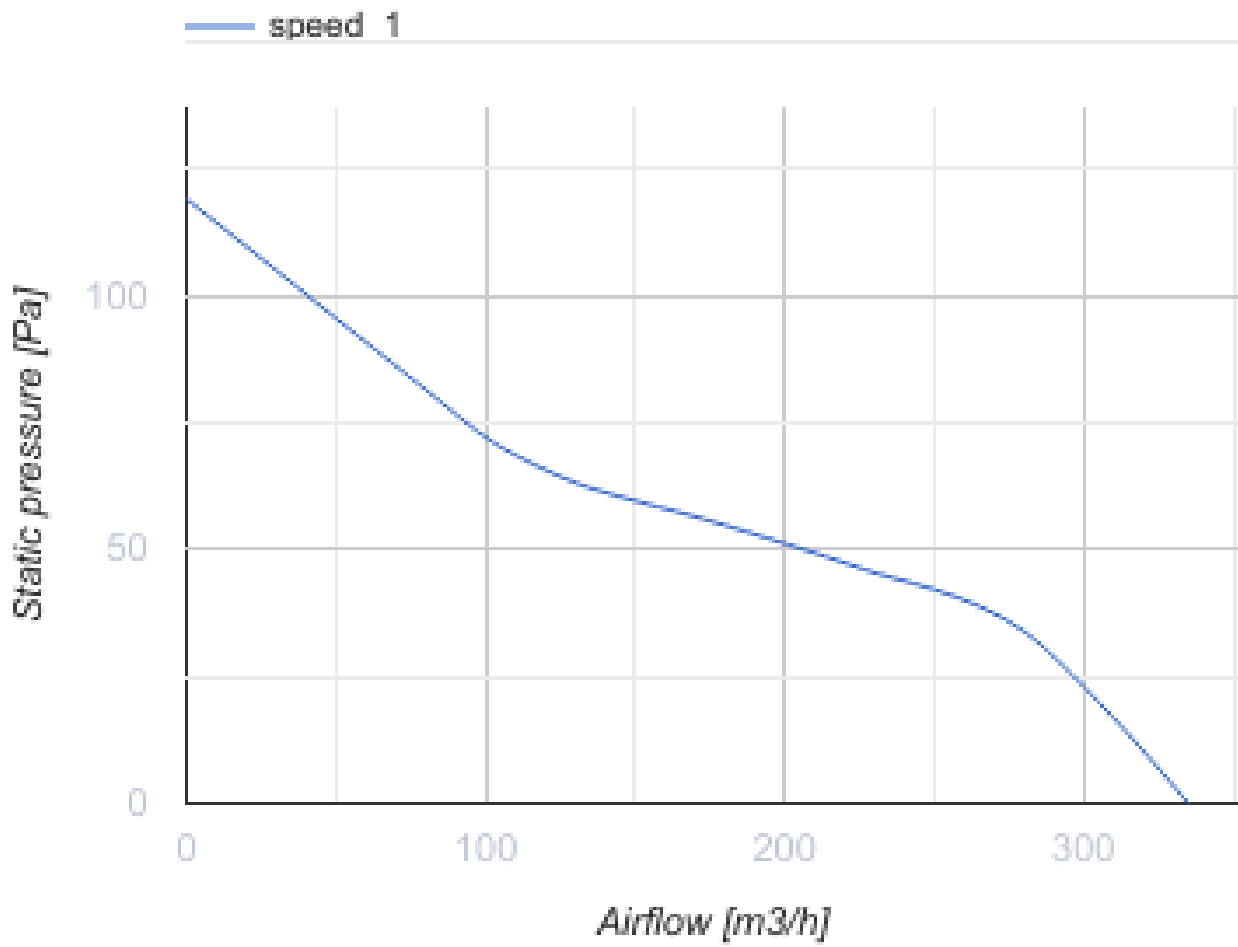

## Размеры

L	ØD	K
181.5	150	53.5

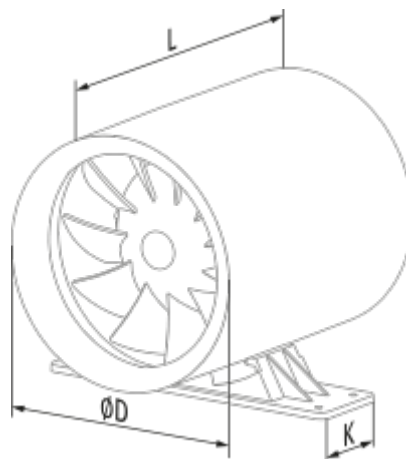

## Аксессуары

### Другие аксессуары

Наименование	Фото	Описание
<a href="#">CDT E1.8</a>		Регулятор скорости тиристорный