

Primo

Канальные вентиляторы смешанного типа

Применение

- Канальные вентиляторы для приточно-вытяжной вентиляции различных коммерческих и промышленных помещений, требующих мощного воздушного потока.
- Совместимы с воздуховодами диаметром 150, 200, 250, 355 и 400 мм.
- Объединяют в себе широкие возможности и высокие технические параметры осевых и центробежных вентиляторов, обеспечивая мощный воздушный поток.



Производительность:

до 3390 м³/ч

942 л/с



Потребляемая мощность:

от 82 Вт



Уровень звукового

давления:

от 37 дБА



Конструкция

- Корпус изготовлен из полимера (для моделей 355 и 400 корпус дополнительно укреплен металлическим кожухом).
- Благодаря конической форме крыльчатки и специально спроектированным лопастям круговая скорость воздушного потока увеличивается, обеспечивая более высокое давление и производительность по сравнению со стандартными осевыми вентиляторами.
- Диффузор, специально спроектированная крыльчатка и спрямляющий аппарат на выходе корпуса вентилятора распределяют воздушный поток, обеспечивая оптимальное сочетание характеристик – высокую производительность и увеличенное давление при низком уровне шума.
- Корпус вентилятора оснащен герметичной клеммной коробкой для подключения к электросети.

Двигатель

- Трехскоростной высокоэффективный асинхронный электродвигатель.
- Однофазное питание 220–240 В, 50 (60) Гц.
- Снабжен шарикоподшипниками для длительного срока службы (до 40 000 часов).
- Все двигатели имеют защиту от тепловой перегрузки.

Регулировка скорости

- Вентилятор управляется трехступенчатым контроллером **CDPE-3 E5** или плавным тиристорным контроллером, подключенным к клемме максимальной скорости.

Монтаж

- Вентиляторы предназначены для монтажа в системе воздуховодов в любой точке и под любым углом. В одной системе возможна установка нескольких вентиляторов параллельно для увеличения производительности или последовательно для увеличения рабочего давления. Корпус вентилятора снабжен монтажными кронштейнами для подвешивания.
- Вентиляторы могут быть установлены с помощью кронштейна **UM Primo** соответствующего размера (заказывается отдельно, доступен для моделей 355 и 400).

КАНАЛЬНЫЕ ВЕНТИЛЯТОРЫ



Primo 150, 200, 250



Primo 355, 400

Габаритные размеры, мм

Модель	∅ D	∅ D1	H	H1	L	W
Primo 150	149	–	267	–	301	247
Primo 200	198,5	–	308	–	302	293
Primo 250	249	–	342	–	293	327
Primo 355	355	406	408	439	372	566
Primo 400	400	451	453	484	415	623

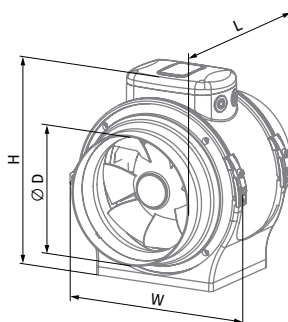

Primo 150, 200, 250

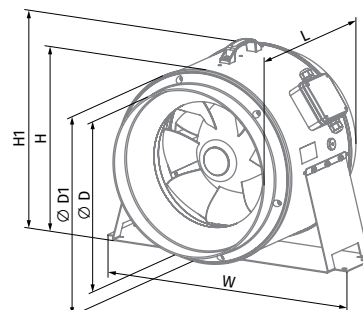

Primo 355, 400

Условное обозначение

Серия Диаметр патрубка, мм
Primo **150; 200; 250; 355; 400**

Опции

US: трёхпозиционный переключатель скорости

FR1: плавный регулятор скорости от 0 до 100 % и кабель питания с сетевой вилкой

G1: регулятор скорости, регулятор температуры с наружным датчиком температуры, кабель питания с сетевой вилкой

W1: кабель питания с сетевой вилкой

Технические характеристики

СКОРО В ПРОДАЖЕ

Параметры	Primo 150			Primo 200			Primo 250		
	min	mid	max	min	mid	max	min	mid	max
Скорость									
Напряжение питания, В/50 Гц	1~ 230			1~ 230			1~ 230		
Мощность, Вт	34	37	45	82	101	113	144	173	188
Потребляемый ток, А	0,15	0,16	0,20	0,37	0,45	0,51	0,70	0,81	0,84
Максимальная производительность, м³/ч (л/с)	488 (136)	544 (151)	600 (167)	752 (209)	978 (272)	1140 (317)	1038 (288)	1447 (402)	1715 (476)
Частота вращения, мин⁻¹	2550	2704	2816	1866	2400	2738	2292	2626	2876
Уровень звукового давления на расст. 3 м, дБА	34	35	37	37	40	42	39	41	43
Температура перемещаемого воздуха, °С	-25...+55			-25...+55			-25...+55		
Защита	IPX4			IPX4			IPX4		
Защита двигателя	IP20			IP20			IP20		
ErP	2018			2018			2018		

PRIMO 150

Уровень звуковой мощности по фильтру А	Общ.	Октавные полосы, Гц								LpA 3 м	LpA 1 м
		63	125	250	500	1000	2000	4000	8000		
L _{WA} ко входу, дБА	69	34	38	56	67	61	60	56	48	49	59
L _{WA} к выходу, дБА	69	34	39	58	64	66	59	59	51	49	59
L _{WA} к окружению, дБА	57	34	29	41	55	50	49	40	28	37	47

PRIMO 200

Уровень звуковой мощности по фильтру А	Общ.	Октавные полосы, Гц								LpA 3 м	LpA 1 м
		63	125	250	500	1000	2000	4000	8000		
L _{WA} ко входу, дБА	77	52	73	75	60	51	47	51	42	56	66
L _{WA} к выходу, дБА	79	50	72	78	62	48	46	54	46	59	69
L _{WA} к окружению, дБА	63	42	60	58	47	40	35	34	28	42	52

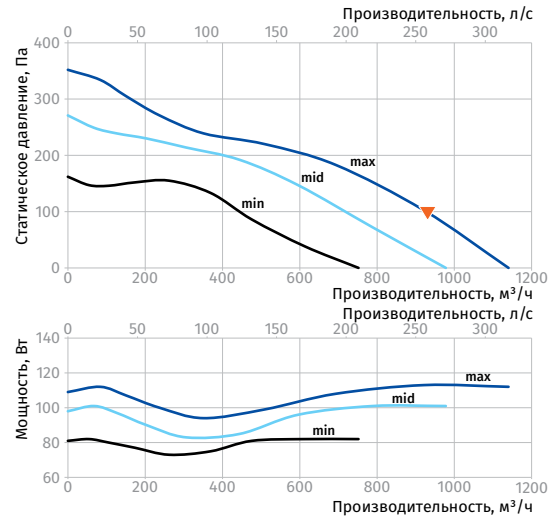
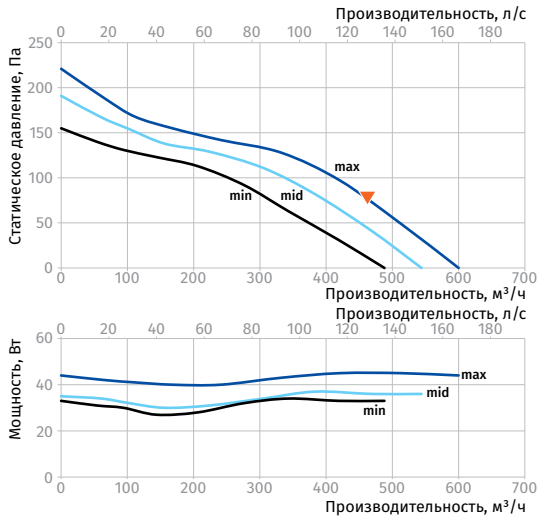

PRIMO 250

Уровень звуковой мощности по фильтру А	Общ.	Октавные полосы, Гц								LpA 3 м	LpA 1 м
		63	125	250	500	1000	2000	4000	8000		
L _{WA} ко входу, дБА	78	53	74	76	61	51	47	51	42	58	68
L _{WA} к выходу, дБА	81	51	74	80	63	49	47	54	47	60	70
L _{WA} к окружению, дБА	64	43	61	59	48	41	35	35	29	43	53

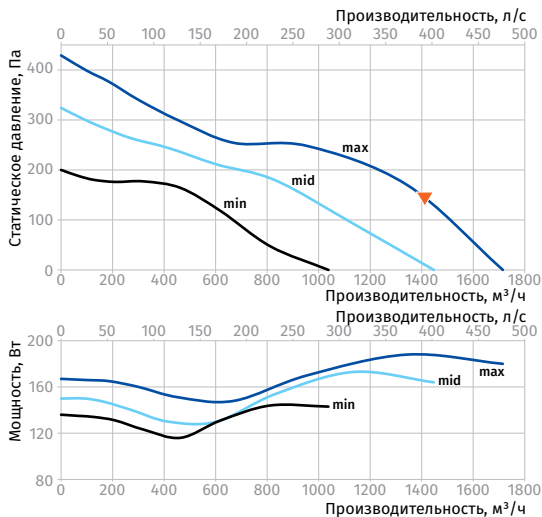

Параметры	Primo 355			Primo 355 (220/60 Hz)		
	min	mid	max	min	max	
Скорость						
Напряжение питания, В		1~ 230		1~ 230		
Частота, Гц		50		60		
Мощность, Вт	126	131	150	90	128	182
Потребляемый ток, А	0,60	0,58	0,66	0,43	0,60	0,85
Максимальная производительность, м³/ч (л/с)	2090 (581)	2296 (638)	2485 (690)	1277 (355)	1771 (492)	2600 (722)
Частота вращения, мин⁻¹	1350	1400	1470	996	1360	1632
Уровень звукового давления на расст. 3 м, дБА	38	38	43	37	38	43
Температура перемещаемого воздуха, °С		-25...+55		-25...+55		
Защита		IPX4		IPX4		
Защита двигателя		IP20		IP20		
ErP		2018		2018		

PRIMO 355

Уровень звуковой мощности по фильтру А	Общ.	Октавные полосы, Гц								LpA 3 м	LpA 1 м
		63	125	250	500	1000	2000	4000	8000		
L _{WA} ко входу, дБА	69	50	61	63	60	63	60	56	48	49	59
L _{WA} к выходу, дБА	69	56	61	63	61	65	59	54	48	49	59
L _{WA} к окружению, дБА	63	42	49	61	53	57	50	46	35	43	53

PRIMO 355 (220/60 Hz)

Уровень звуковой мощности по фильтру А	Общ.	Октавные полосы, Гц								LpA 3 м	LpA 1 м
		63	125	250	500	1000	2000	4000	8000		
L _{WA} ко входу, дБА	69	50	61	63	60	63	60	56	48	49	59
L _{WA} к выходу, дБА	69	56	61	63	61	65	59	54	48	49	59
L _{WA} к окружению, дБА	63	42	49	61	53	57	50	46	35	43	53

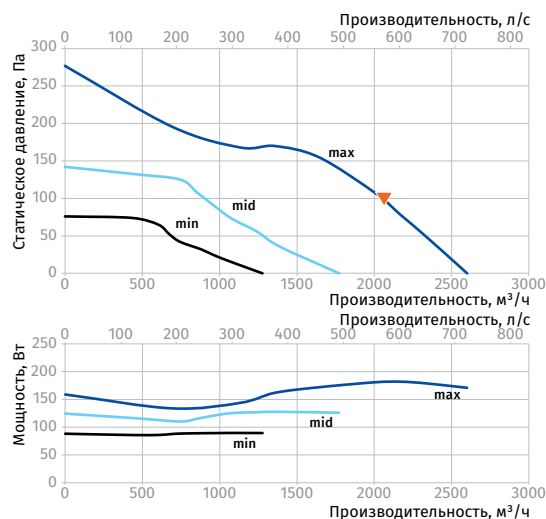
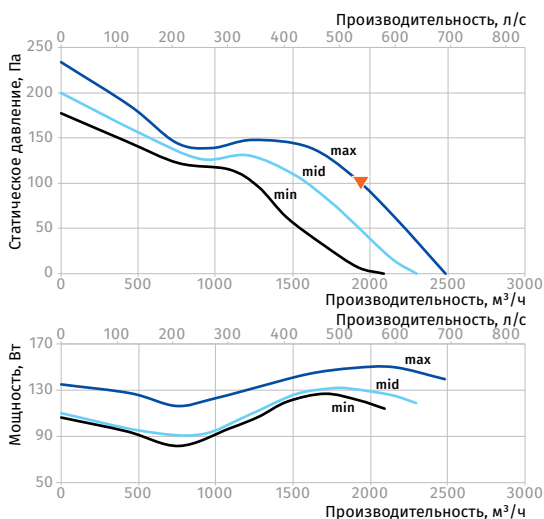

Параметры	Primo 400			Primo 400 (220/60 Hz)			
	min	mid	max	min	mid	max	
Скорость							
Напряжение питания, В		1~230			1~230		
Частота, Гц		50			60		
Мощность, Вт	197	204	224	146	208	300	
Потребляемый ток, А	0,91	0,90	0,98	0,73	1,00	1,40	
Максимальная производительность, м³/ч (л/с)	2677 (744)	3136 (871)	3350 (931)	1846 (513)	2401 (667)	3390 (942)	
Частота вращения, мин⁻¹	1320	1390	1446	1000	1320	1566	
Уровень звукового давления на расст. 3 м, дБА	40	42	43	38	42	43	
Температура перемещаемого воздуха, °С		-25...+55			-25...+55		
Защита		IPX4			IPX4		
Защита двигателя		IP20			IP20		
ErP		2018			2018		

PRIMO 400

Уровень звуковой мощности по фильтру А	Общ.	Октавные полосы, Гц								LpA 3 м	LpA 1 м
		63	125	250	500	1000	2000	4000	8000		
LWA ко входу, дБА	71	57	62	66	65	64	61	55	47	51	61
LWA к выходу, дБА	73	57	65	63	67	68	63	59	51	52	62
LWA к окружению, дБА	64	45	52	53	57	60	54	48	38	43	53

PRIMO 400 (220/60 Hz)

Уровень звуковой мощности по фильтру А	Общ.	Октавные полосы, Гц								LpA 3 м	LpA 1 м
		63	125	250	500	1000	2000	4000	8000		
LWA ко входу, дБА	71	57	62	66	65	64	61	55	47	51	61
LWA к выходу, дБА	73	57	65	63	67	68	63	59	51	52	62
LWA к окружению, дБА	64	45	52	53	57	60	54	48	38	43	53

